



mmcité

A város

A városok közterületei lenyűgöző helyek, történelem és emberek találkoznak itt. Megtisztelő, hogy a dizájnunkat pont ide irányíthatjuk. Minden ember izlését befolyásolhatjuk, és ezt örömmel tesszük. Semmi kivételezés, igazi egyensúly. Az mmcité számára ez egy kulturális misszió. Az utcabútorok használatával változtatjuk meg a város arculatát.

A tevékenységünk

Az mmcité nemcsak minőségi utcabútorok forgalmazója, de partner is azoknak, akik valami egyedülállót akarnak alkotni a köztereken. Partnere a polgármestereknek kis-és nagyvárosból, a hegyekben vagy a tengerparton, a tervezőknek kisebb vagy egészen nagy irodákból, a kivitelezőknek helyi vagy nemzetközi piacon. Mindenkit megszólítunk, a célunk egy tökéletes projekt.

A dizájn

A kezdetben mindig egy skicc van, csak egy elgondolás. Utána az erős csapatunkkal, mely tapasztalt és hozzáértő szakemberekből áll, jellegzetes termékeket alkotunk. Átgondolt működés, gondos kidolgozás és az elérhető ár – ezek azok a dolgok, melyekre figyelünk a tervezés közben. A modern dizájn és karakterisztikus jellem az mmcité állandó kritériuma.

A minőség

A legjobb anyagokat kombináljuk, melyeket folyamatosan tesztelünk. Két forrásból merítünk: egyrészt a gazdag tapasztalatainkból, másrészt az anyagfelhasználás innovációjából. A szűrőn csak a legjobbak jutnak át. Funkció, ellenállóképesség és természetesen az ár.

Tiszteljük a városainkat, ezért szebbé szeretnénk őket tenni, bárhol is legyenek.



meandre



As awarded by The Chicago Athenaeum: Museum of Architecture and Design.



reddot design award
honourable mention 2010

A Meandre kétoldali kerékpártárolót a nem mindennapi szerkezet és a feltűnő, természetesen elegáns forma jellemzi és rendkívül kíméletes a kerékpárok kerekeihez. A jellegzetes íveket egy ellenálló gumiszalag alkotja és puhán körülveszi a hátsó vagy az első kereket bármilyen méretben. A folyamatos acélcső a kerékpárok lezárására szolgál.

Koracél vagy horganyzott acélkeret égetett porfestéssel, amely szilárdan rögzíthető a burkolatba. A gumiszalag (EPDM) a kerékpártároló részét alkotja.

Design: David Karásek, Radek Hegmon

MDR110

Kerékpártároló

acél vagy koracél szerkezet, gumi szalag

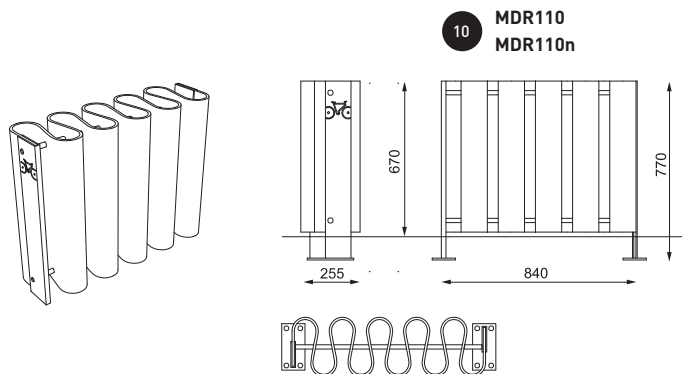

bikepark

Ez a kerékpártároló a P betű világszerte könnyen megérthető szimbolikájára alapoz és az alakját viccesen kihasználja a tisztán működőképes megoldásra. A kerékpártároló részét alkotja egy komplett rendszernek, melyet eredetileg autóparkoló helyeken alakítottak ki. Jól alkalmazható mind csoportosan elhelyezve, mind különálló kerékpártárolóként is.

Horganyzott hajlított acéleső konstrukció. Rögzítés burkolatra vagy burkolat alá.

Design: Péter Kukorelli & Balázs Orlai

BPK110/140

Kerékpártároló

acél konstrukció

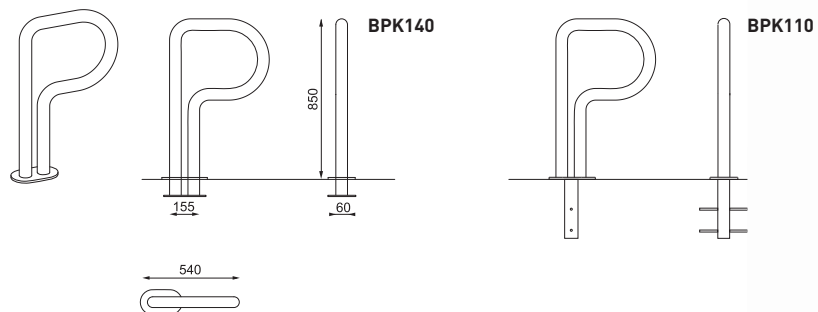

136 137
meandre
bikepark

10 tízbeállós kerékpártároló

n – rozsdamentes acél

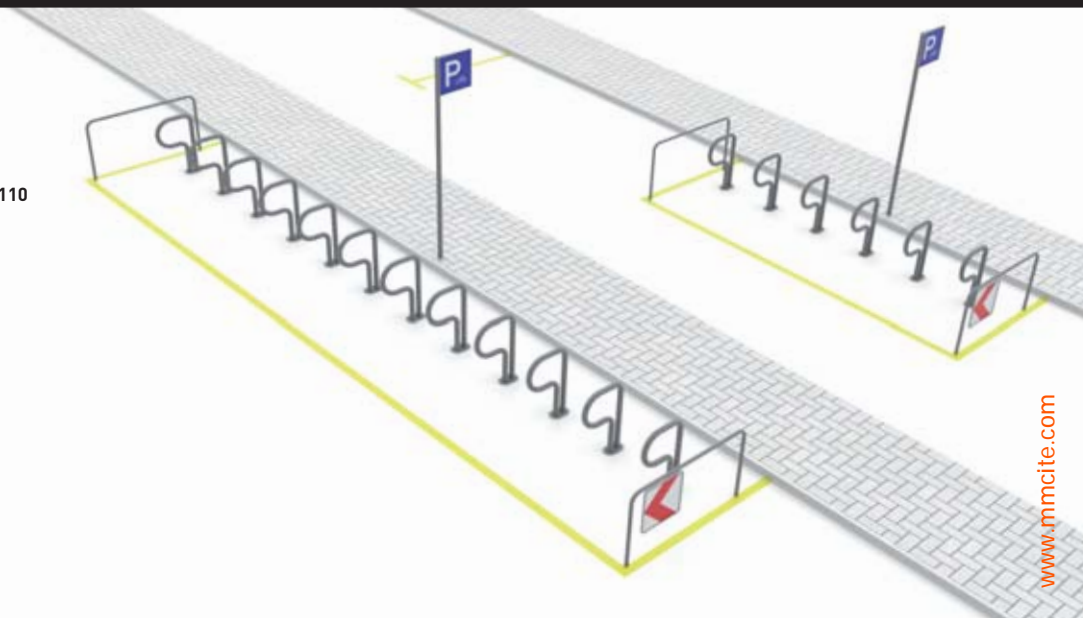

velo

Az ellenállóképes, fejlett, korszerű dizájnnal rendelkező kerékpártárolók markáns de szelíd sziluettel, az elegáns alakjuknak köszönhetően még a nagyra értékelt környezetben is elismerést nyernek. Van egyoldali és kétoldali változata is.

A tüzihorganyzott acélszerkezet tetszőleges árnyalatú égetett porfestéssel van ellátva, négy vagy hat állással a kerékpároknak, tartókorláttal a kerékpárok lezárására. Szabadon fel lehet állítani a burkolatra vagy pedig szilárdan rögzíteni rejtett csavarokkal.



Design: David Karásek, Radek Hegmon

VL140/145

Egyoldali kerékpártároló korláttal

acél konstrukció

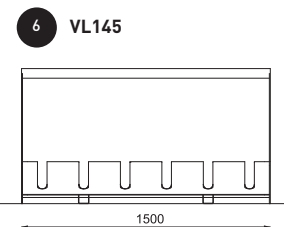
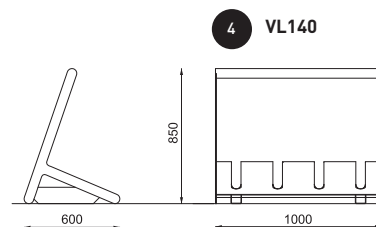
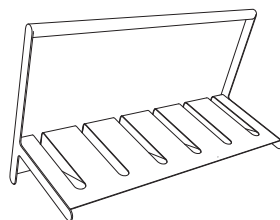

VL240/245

Kétoldali kerékpártároló korláttal

acél konstrukció

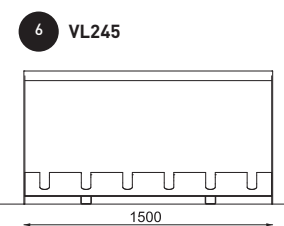
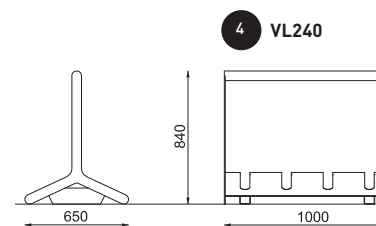
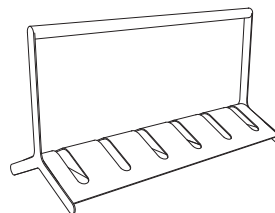

edgetyre

138 139
velo
edgetyre

Egy egyszerű kerékpártároló, melyet az Edge vagy Tyre lefedés alatt vagy anélkül is elhelyezhetünk, több formai megoldásban. A fenti vízszintes rész szívós gumiszalagot takar, mely védi a nekitámasztott kerékpárok festését.

Horganyzott acélkonstrukció égetett porfestéssel ellátva. A felső részben védőgumiszalag található (EPDM)



Design: David Karásek, Radek Hegmon

- 4 négybeállós kerékpártároló
- 6 hatbeállós kerékpártároló

STE110/210

Kerékpártároló

acél konstrukció, gumi támasz

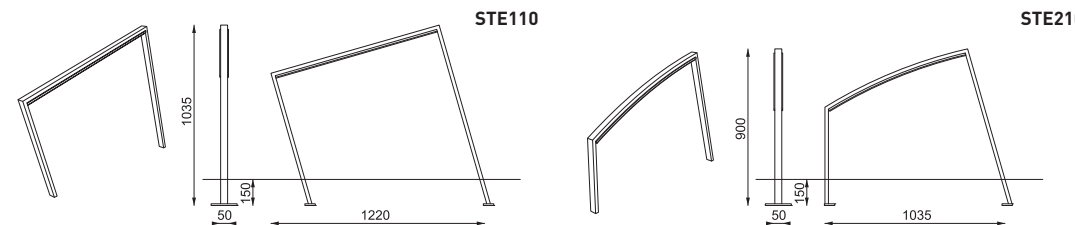

STE310/410

Kerékpártároló

acél konstrukció, gumi támasz

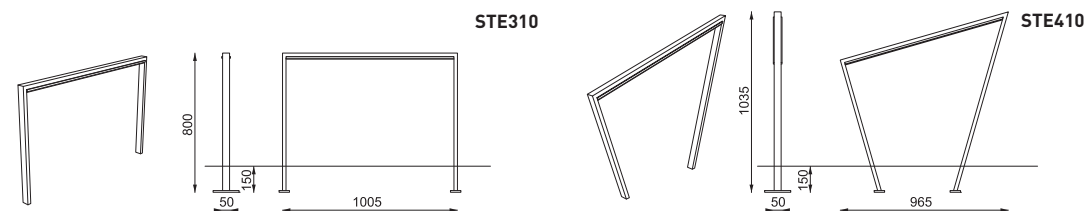

lotlimit

Egyszerű kerékpártároló, mely a Lotlimit korlátsorozatból indul ki.
A formai letisztultsága lehetővé teszi bármely projekt alkalmazásánál.
Kiválóan kombinálható a jelenlegi és a történelmi architektúrával is.

Horganyzott, perforált acélkonstrukció. Burkolat alá rögzíthető rejtett csavarokkal.

Design: David Karásek, Radek Hegmon

SL505

Kerékpártároló

acél konstrukció

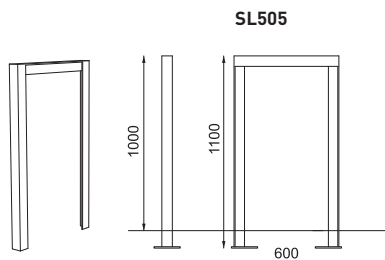

nes

A robusztus konstrukciónak köszönhetően egy rendkívül ellenálló kerékpártároló egyszerű sziluettel. Kompakt alakjának köszönhetően különböző területeken telepíthető, tető alá, vagy szabadon is. Különállóan és sorba állítva is jól mutat. A kerékpár könnyen behelyezhető és biztonságosan zárható.

Acél horganyzott konstrukció, rögzítés a burkolat alá.

Design: David Karásek, Radek Hegmon

NE110

Kerékpártároló

acél konstrukció

