



mmcité

Město

Veřejný prostor města je fascinující místo, setkávají se tu lidé i historie. Jsme rádi, že svůj design směřujeme právě sem. Můžeme ovlivňovat vkus lidí bez výběru a to nás baví. Žádná exkluzivita, opravdová rovnost. Pro mmcité nic jiného než kulturní mise. Prostřednictvím drobných prvků měníme tvář města.

Aktivita

Společnost mmcité není jen dodavatelem kvalitních prvků městského mobiliáře, ale je partnerem všem, kteří chtějí vytvořit ve veřejném prostoru něco mimořádného. Starostům měst všech velikostí, v horách i na pobřeží, architektům malých týmů i velkých projekčních ústavů, stavebním firmám lokálního významu i nadnárodní velikosti. Oslovujeme všechny, cílem je dokonalý projekt.

Design

Na začátku je vždy designerská skica, pouhý záměr. V silném týmu zkušených a erudovaných odborníků pak vytváříme silné výrobky. Promyšlená funkčnost, pečlivé zpracování a dostupné náklady jsou hlavními parametry, které hlídáme v průběhu celého procesu. Moderní design a charakteristický výraz mmcité je neměnnou konstantou.

Kvalita

Kombinujeme ty nejlepší materiály, které dále průběžně testujeme. Čerpáme ze dvou zdrojů, na jedné straně z naší dlouholeté zkušenosti, na druhé z neustálé snahy o materiálovou inovaci. Sítem projdou jen ty nejlepší. Funkce, odolnost a samozřejmě cena.

Vážíme si našich měst a tak se je snažíme udělat krásnější, ať jsou kdekoliv.



meandre



As awarded by The Chicago Athenaeum: Museum of Architecture and Design.



reddot design award
honourable mention 2010

Oboustranný stojan na kola zcela nové, unikátní konstrukce a výrazného, přirozeně elegantního tvaru, nebývale šetrný k jízdnímu kolu.

Charakteristický meandr odolného pryžového pásu měkce obemkne přední či zadní kolo jakéhokoliv rozměru. Průběžná trubka slouží k uzamknutí kola.

Nerezový nebo ocelový pozinkovaný rám krytý nástřikem práškového vypalovacího laku pevně kotvitelný k podkladu. Pryžový (EPDM) pás natvarovaný do meandrovitých drážek pro kola.

Design: David Karásek, Radek Hegmon

MDR110

Stojan na jízdní kola

ocelová nebo nerezová konstrukce, pryžový pás

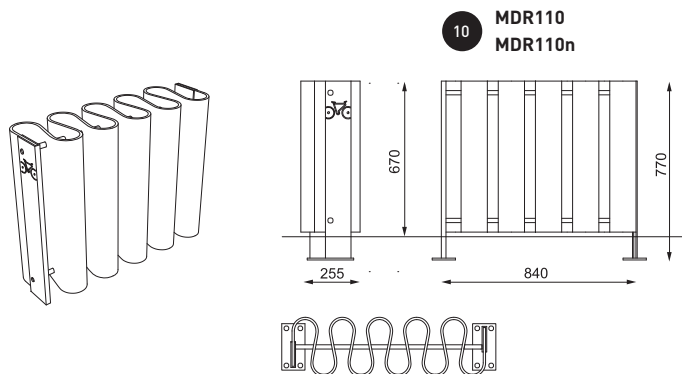

bikepark

Stojan na kola pracující s po celém světě srozumitelným významem písmene P, jehož tvar vtipně využívá pro ryze funkční řešení. Je součástí celého systému instalovaného na původně automobilových parkovacích místech v ulicích. Dobře se uplatní instalovaný ve skupinách i jako solitérní stojan.

Konstrukce z ocelové zinkované ohýbané trubky, kotvení na dlažbu nebo pod dlažbu.

Design: Péter Kukorelli & Balázs Ortai

BPK110/140

Stojan na jízdní kola

ocelová konstrukce

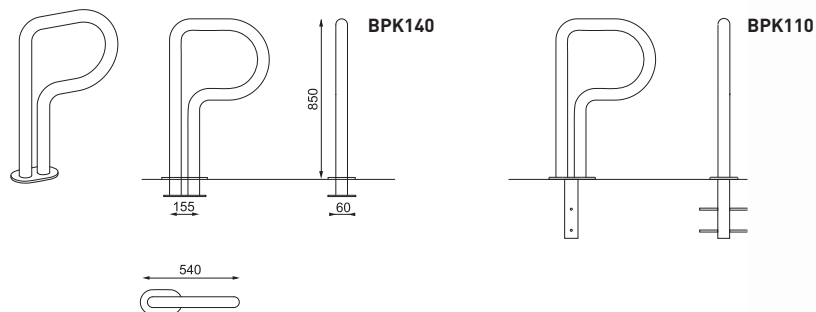

136 137
meandre
bikepark

10 stojan pro 10 kol

n – nerezová ocel

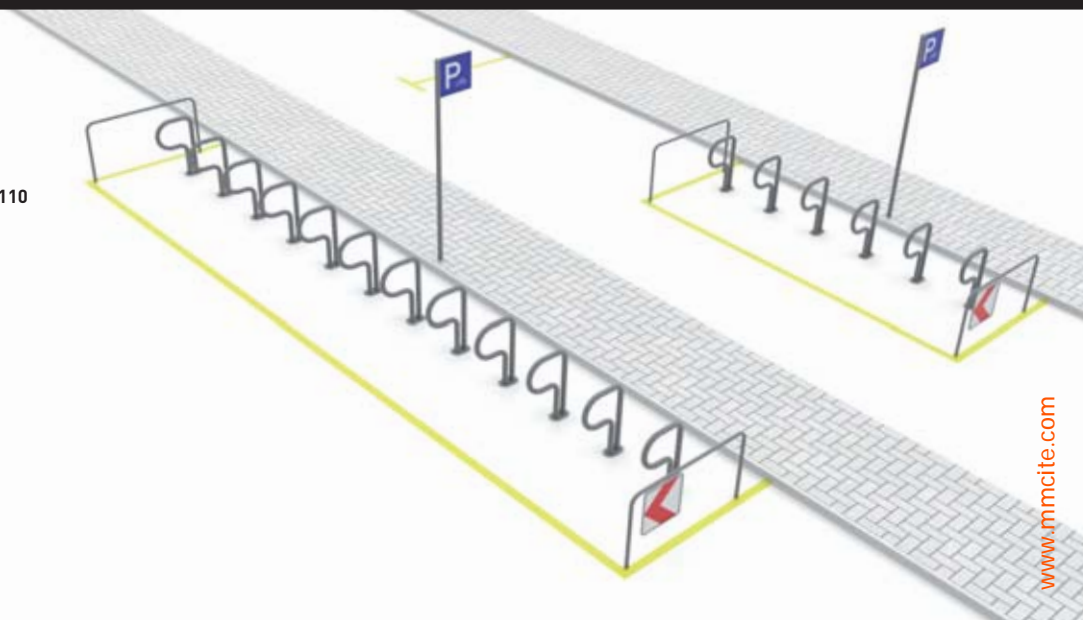

velo

Odolné stojany vyspělého moderního designu beze zbytku plní svou funkci, jež mohou být díky svému elegantnímu tvaru přiznány i ve velmi hodnotném prostředí. Jednostranné i oboustranné verze.

Žárově zinkovaná ocelová konstrukce opatřená nástřikem práškového vypalovacího laku, se čtyřmi nebo šesti drážkami pro jízdní kolo, s madlem pro připevnění jízdních kol. Možno volně postavit na dlažbu nebo pevně kotvit na dlažbu se skrytými šrouby.

Design: David Karásek, Radek Hegmon



VL140/145

Stojan na jízdní kola jednostranný s madlem

ocelová konstrukce

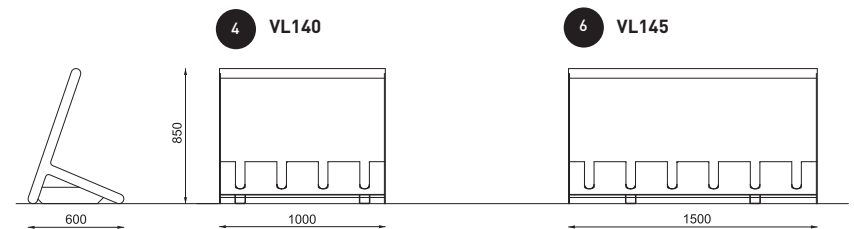
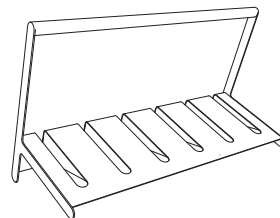

VL240/245

Stojan na jízdní kola oboustranný s madlem

ocelová konstrukce

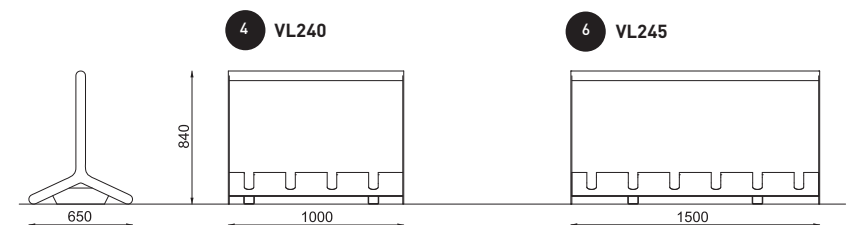
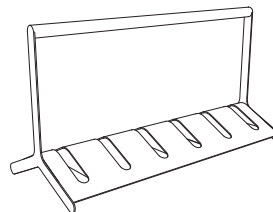

edgetyre

138 139
velo
edgetyre

Jednoduchý stojan na jízdní kola pro užití v přístřešcích nebo mimo ně v několika tvarových variantách. Horní vodorovný prvek skrývá pás odolné gumy, který chrání lak opřené kola.

Zinkovaná ocelová konstrukce opatřená nástřikem práškového vypalovacího laku. V horní části ochranný pás z odolné gumy (EPDM).



Design: David Karásek, Radek Hegmon

- 4 stojan pro 4 kola
- 6 stojan pro 6 kol

STE110/210

Stojan na jízdní kola

ocelová konstrukce, gumový opěrník

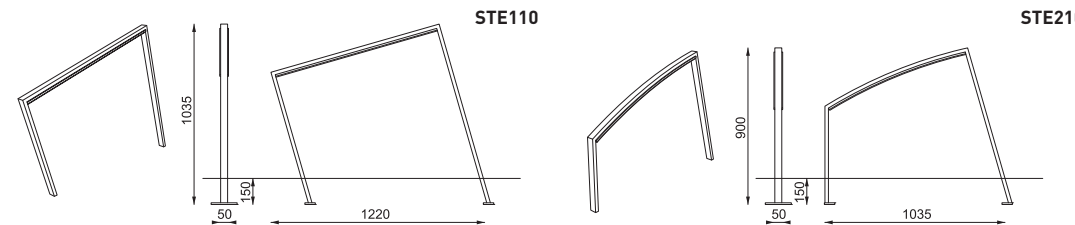

STE310/410

Stojan na jízdní kola

ocelová konstrukce, gumový opěrník

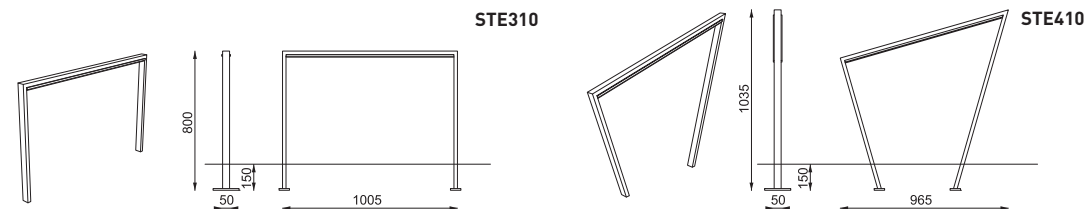

lotlimit

Jednoduchý stojan na kola, vycházející z řady zábradlí Lotlimit, pracuje s tím nejzákladnějším tvaroslovím, což usnadňuje jeho zakomponování do jakéhokoliv projektu. Velmi dobře komunikuje jak se současnou tak s historickou architekturou.

Zinkovaná ocelová konstrukce opatřena nástřikem práškového vypalovacího laku. Kotvení pod dlažbu se skrytými šrouby.

Design: David Karásek, Radek Hegmon

SL505

Stojan na jízdní kola

ocelová konstrukce

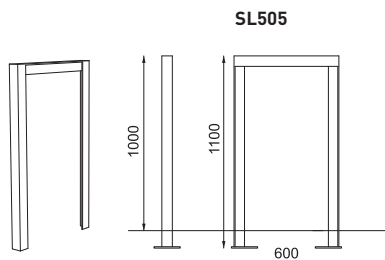

nes

Díky robustní konstrukci velmi odolný stojan na kola s jednoduchou siluetou. Kompaktní řešení jej předurčuje k instalaci v nejrůznějších prostorách jak zastřešených tak nekrytých, k umístění samostatně i v řadách či skupinách. Snadné umístění kola a jeho bezpečné uzamčení.

Ocelová zinkovaná konstrukce, kotvení pod dlažbu.

Design: David Karásek, Radek Hegmon

NE110

Stojan na jízdní kola

ocelová konstrukce

